

SIARR

NOTICE DE MONTAGE

5066

PREPARATION

- * Retirer les écrous fixant les pattes sous le pare-chocs.
- * Enlever la roue de secours.
- * Abaisser le pot d'échappement.

MONTAGE

- * De chaque côté des longerons (à l'intérieur), insérer les 4 écrous cage dans les trous prévus (points X).
- * Fixer, sans serrer, les bras de tirage aux points X avec l'ensemble visserie X.
- * Fixer le corps d'attelage aux points V et W à l'aide des ensembles visserie V et W.

FINITION

- * Serrer aux couples indiqués ci-dessous les bras, puis le corps d'attelage.
- * Remonter les éléments déposés ci-dessus.

BLOC VISSERIE

V | 2 vis HM10x30
2 rondelles CS10

W | 2 vis HM10x35
2 rondelles CS10
2 écrous HM10

Y | 4 vis HM12x35
4 rondelles CS12

X | 4 vis HM10x30
4 rondelles CS10
4 écrous cage (Réf. 4870.3150)

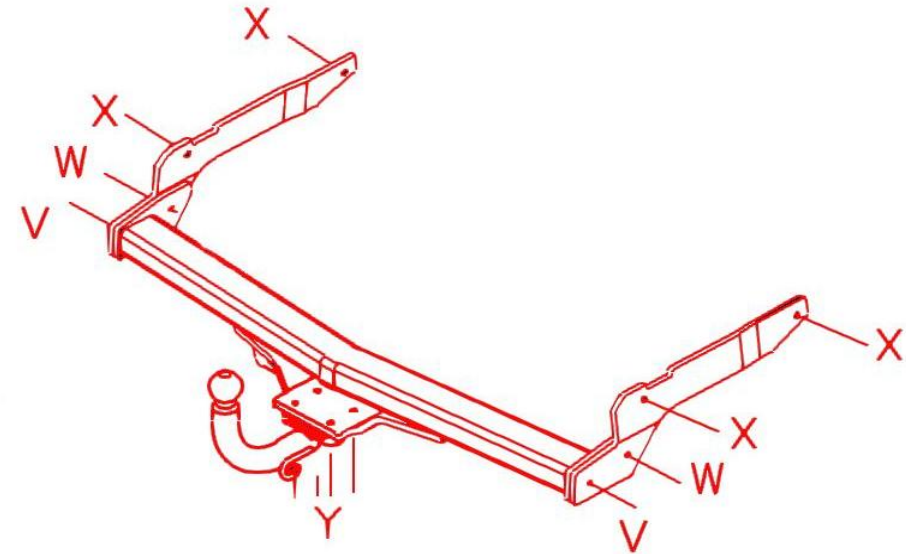

Tél. : 02.35.85.32.57 - e-mail : sav@siarr.fr

Type	Homologation de Type n°	Poids Total maxi autorisé	Poids Total remorquable	Charge verticale maxi	Valeur D
Attelage pour Peugeot 206 SW RLD	e11*94/20*01*4258	1 611 kg	1 100 kg	50 kg	6,41 kN

NOTA : Schéma électrique à l'intérieur de nos faisceaux universels ou personnalisés.

COUPLES DE SERRAGE :

M16	AC8.8	19,5daNm	M12	AC10.9	11,4daNm	M8	AC8.8	2,3daNm
M16	AC10.9	27,5daNm	M10	AC8.8	4,7daNm	M8	AC10.9	3,3daNm
M12	AC8.8	8,1daNm	M10	AC10.9	6,7daNm			

ATTENTION : (pour connaître les caractéristiques d'utilisation consulter la carte grise)

Installé suivant nos recommandations, cet attelage vous donnera entière satisfaction.
Nous dégageons toute responsabilité en cas de transformation ou d'utilisation illicite de celui-ci.